

Glitch.

Die Kunst die stört



DIESE GESCHICHTE BERUHT AUF WAHREN BEGEBENHEITEN.
ich schwöre!

DIE EREIGNISSE, DIE IN DIESEM COMIC DARGESTELLT
WERDEN, HABEN SICH 2024 IN MÜNCHEN ZUGETRAGEN.

AUS SPAß WURDEN EINIGE EREIGNISSE ZUR
DRAMATISIERUNG & ANSCHAULICHKEIT
ÜBERTRIEBEN.

AUS RESPEKT VOR DEN LEBENDEN WURDE
DER REST GENAU SO WIEDERGEGEBEN,
WIE ES PASSIERT IST.



...JA UND DESHALB BIN ICH
ENTLASSEN WORDEN.

DA HAST JA WIEDER WAS ANGESTELLT!

WIR SOLLTEN EINEN
FILM DARÜBER MACHEN...

ODER VIELLEICHT
EIN PUPPENTHEATERSTÜCK!

NAJA...

**GLITCH.
DIE KUNST DIE STÖRTE**

von
Michael Pfitzner
&
Andreas Farniller

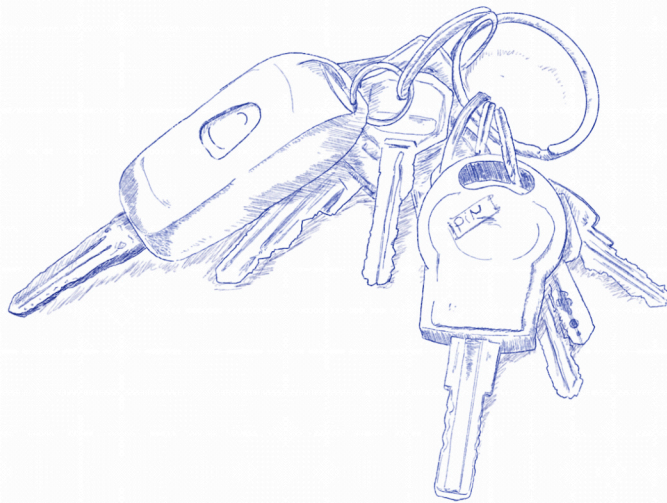

*Künstleredition
Erste Auflage*

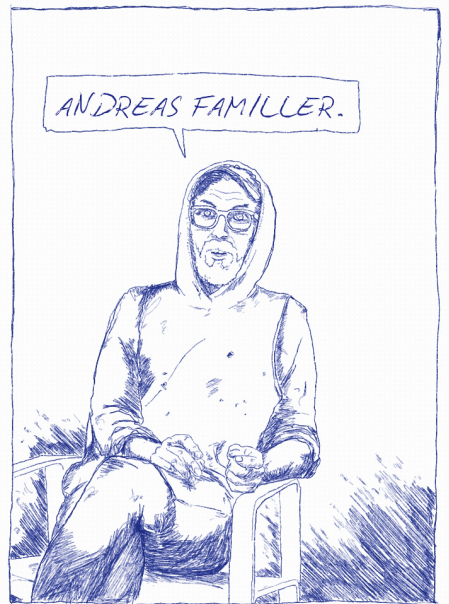
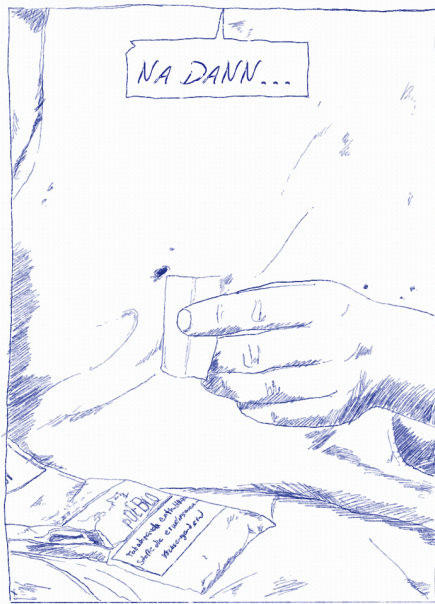





EINER MEINER JOBS IST IM KUNSTMUSEUM,
WO ICH AUSSTELLUNGEN AUFBAUE.

IRGENDWANN HATTE ICH DIE IDEE, EIN BILD DORT
AUFZUHÄNGEN. DESWEGEN SITZE ICH HIER.
ABER DAZU KOMMEN WIR NOCH.

MAL EHRlich,
WAS HABEN DIE ERWARTET,
WENN SIE JEMANDEN WIE
MICH ANSTELLEN?

pfeif
pfeif

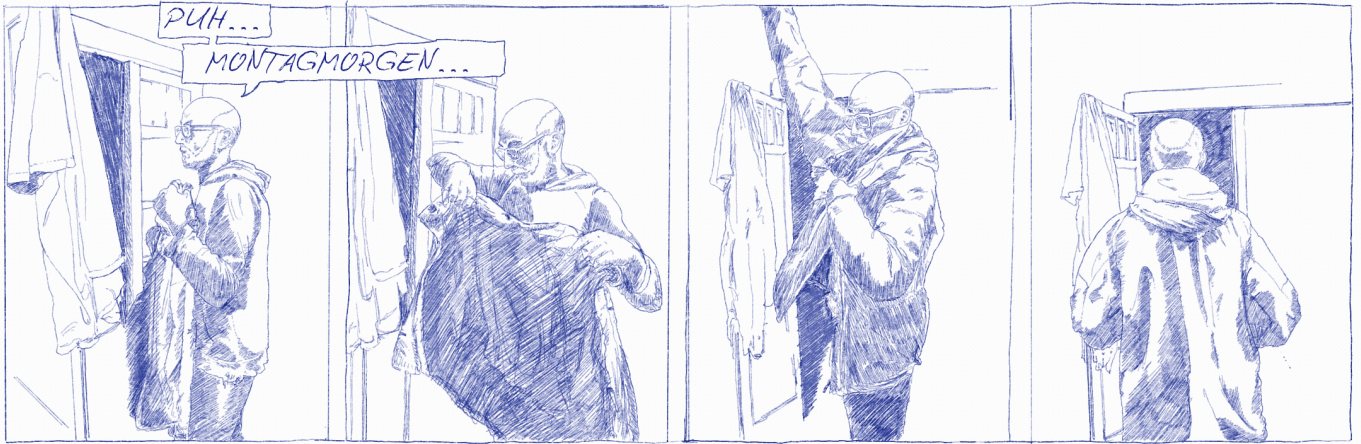



ACH, HEUTE IST DIESER PRESSERUNDGANG.



WARUM FINDEN SIE FEHLER SO FASZINIEREND?

FEHLER SIND ABWEICHUNGEN VON DER REGEL UND SOMIT PER SE INTERESSANT. OHNE FEHLER ENTWICKELN WIR UNS NICHT.



WAS HABEN SIE DURCH DIE AUSSTELLUNG ÜBER FEHLER GELERNT?

WÄHREND DES AUFBAUS HAT SICH ETWAS VERÄNDERT. BEI JEDER PANNE HABEN WIR GELACHT UND GESAGT: WAR ALLES GEPLANT! ES GIBT KEINE PERFEKTION. WER SOLL DENN BESTIMMEN, WAS PERFEKT IST UND WAS NICHT?! MISSGESCHICKE SEHE ICH NUN GELASSENER.



(Für Leute die "bing" nicht verstehen: Die Geburt der Idee.)

SO... SO... DA BIN I JA MOI GESPANNT!

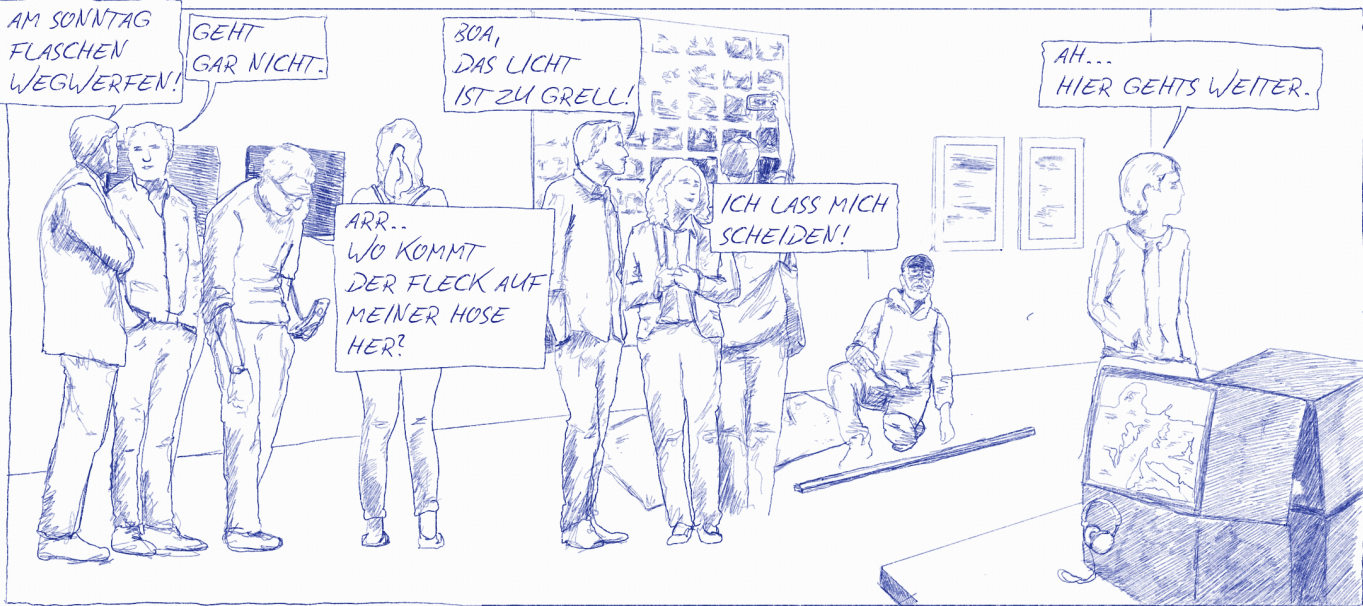

AM SONNTAG FLASCHEN WEGWERFEN!

GEHT GAR NICHT.

BOA, DAS LICHT IST ZU GRELL!

ARR.. WO KOMMT DER FLECK AUF MEINER HOSE HER?

ICH LASS MICH SCHEIDEN!

AH... HIER GEHTS WEITER.



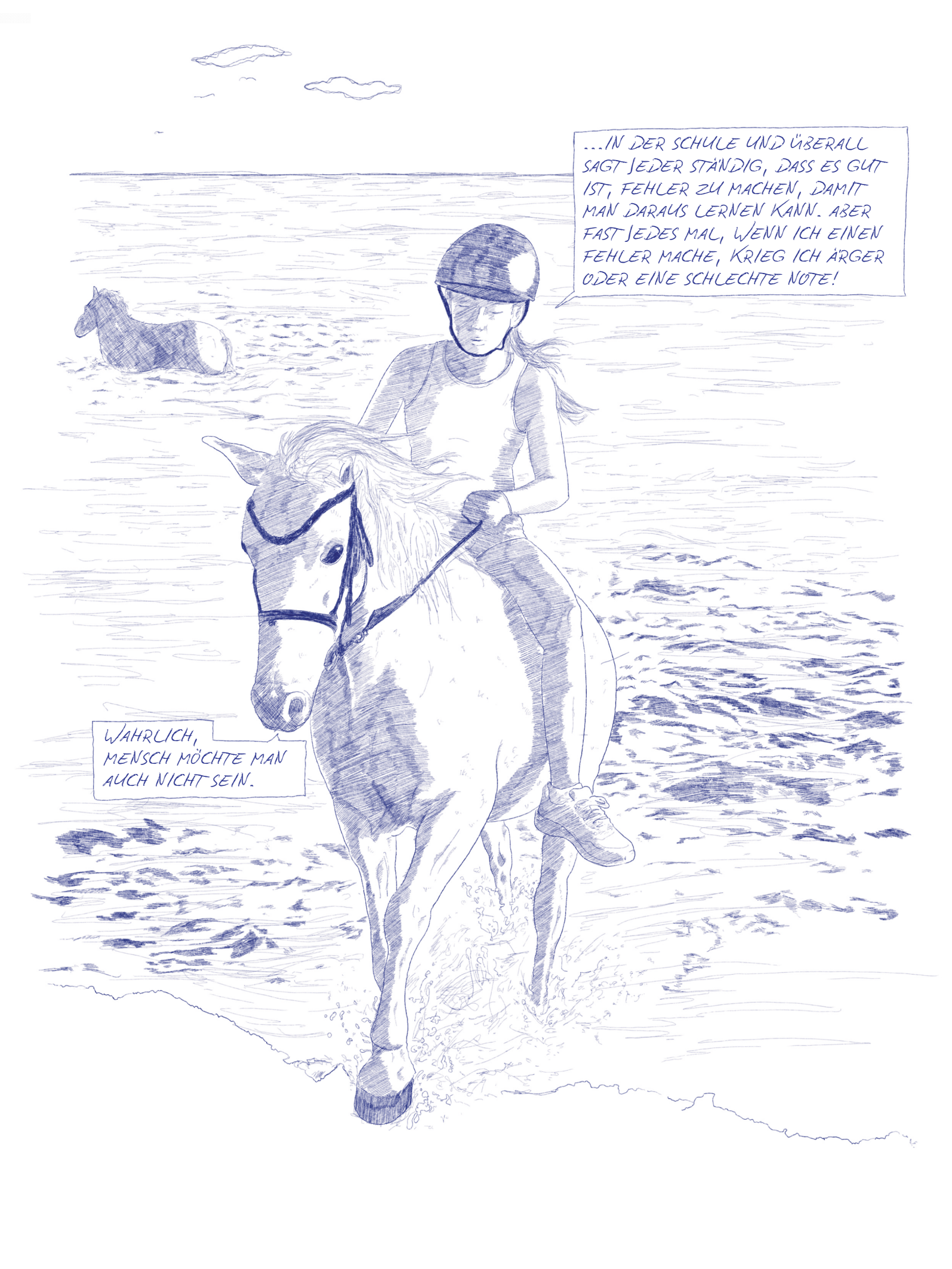

...IN DER SCHULE UND ÜBERALL SAGT JEDER STÄNDIG, DASS ES GUT IST, FEHLER ZU MACHEN, DAMIT MAN DARAUSS LERNEN KANN. ABER FAST JEDES MAL, WENN ICH EINEN FEHLER MACHE, KRIEG ICH ÄRGER ODER EINE SCHLECHTE NOTE!

WAHRLICH, MENSCH MÖCHTE MAN AUCH NICHT SEIN.

UND PAPA,
WAS MACHST DU GERADE?



BIN IM ATELIER UND
ERZÄHLE GERADE DIE
GESCHICHTE MIT DEM BILD.



ACH SO,
DIE.



WO WAR ICH... AH JA!

IHR FRAGT EUCH SICHER, WIE
ICH DAS BILD INS MUSEUM
GEBRACHT HABE.
ES GAB EINEN WUNDERSCHÖNEN
FEHLDRUCK FÜR
EINE ANDERE AUSSTELLUNG
DES MUSEUMS, DER
WEGGEWORFEN WERDEN SOLLTE.

DEN HABE ICH DORT ÜBERMALT.

SOMIT MUSSTE ICH AUCH NICHTS
INS MUSEUM SCHMUGGELN.



NACHTS IM MUSEUM

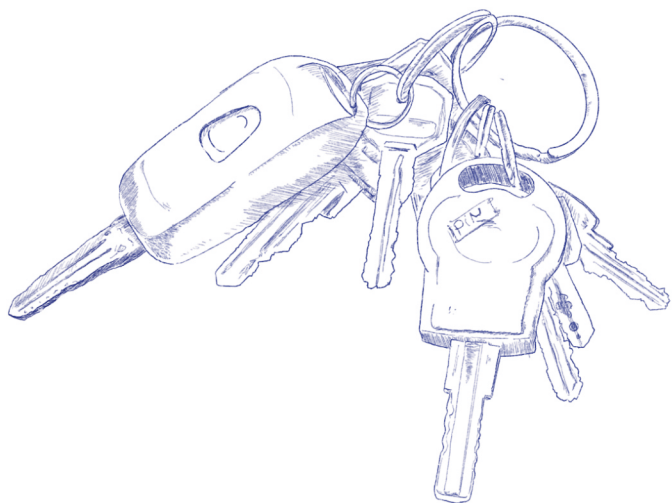
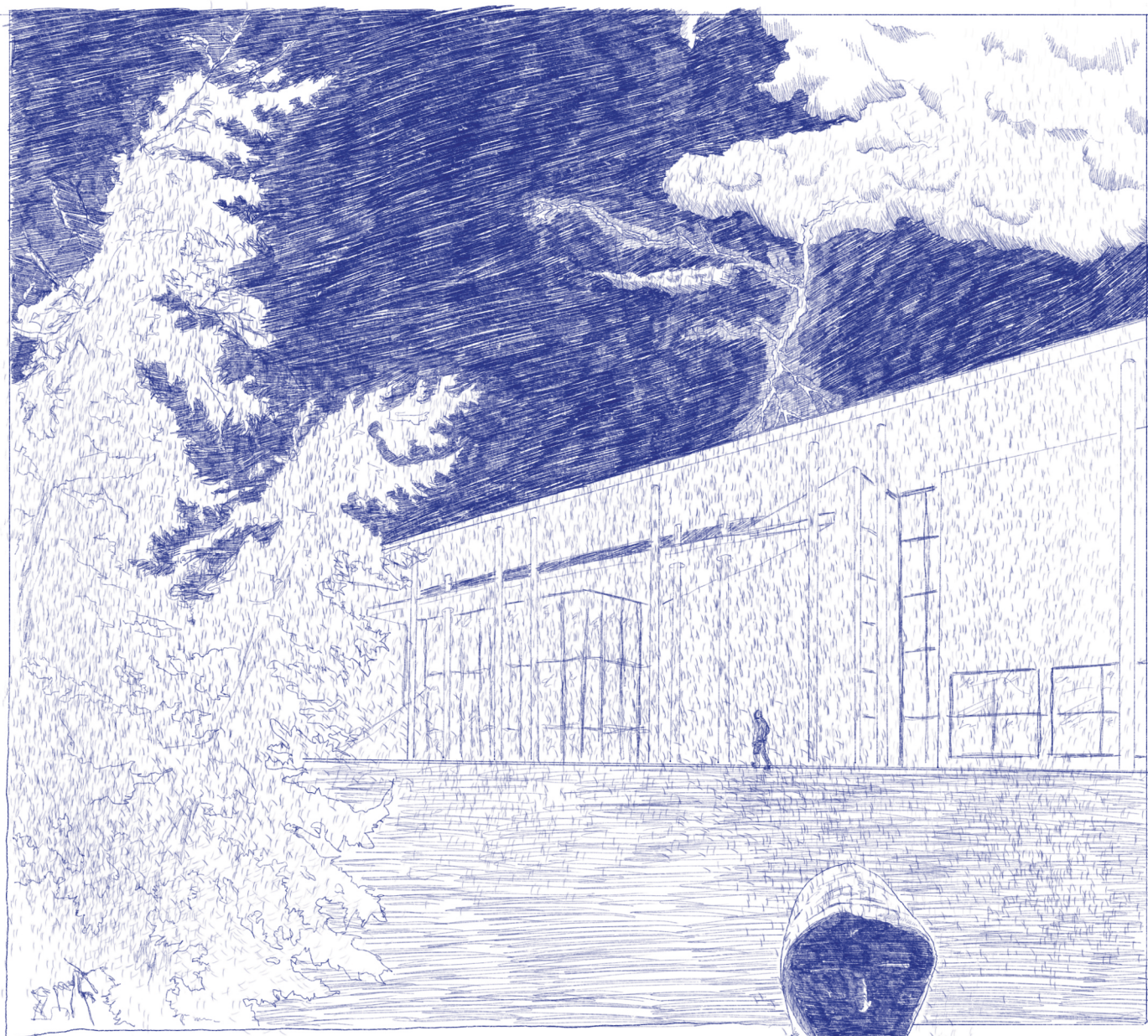

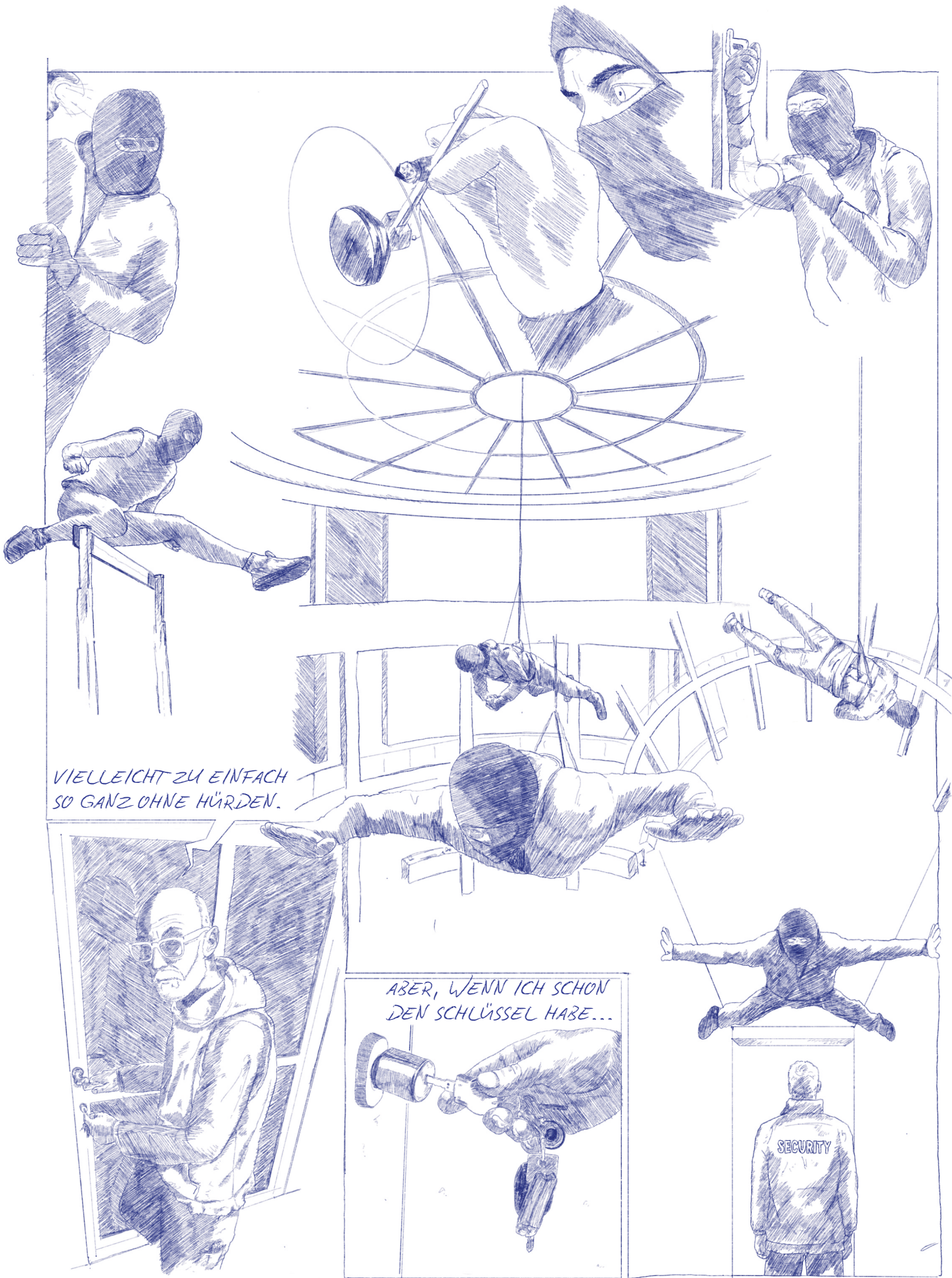

VIELLEICHT ZU EINFACH
SO GANZ OHNE HÜRDEN.

ABER, WENN ICH SCHON
DEN SCHLÜSSEL HABE...

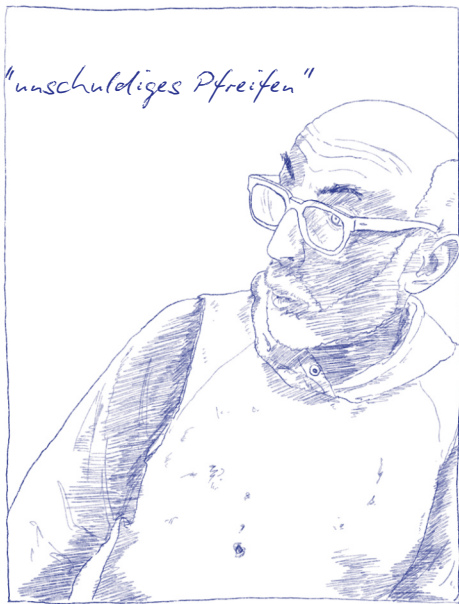
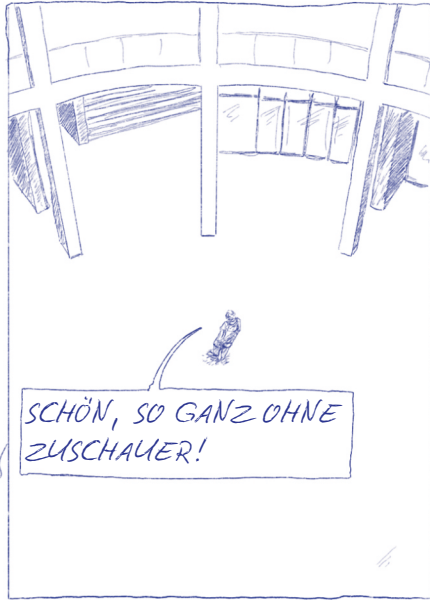

TJA, DA MIR LEIDER VERBOTEN WURDE ÜBER DIE GENAUEN DETAILS ZU REDEN, WIE ICH DAS BILD AN DIE WAND GEBRACHT HABE, MÜSST IHR EUCH LEIDER MIT EINER ANLEITUNG ZUFRIEDEN GEBEN.



TAVLA HÄNGA UPP

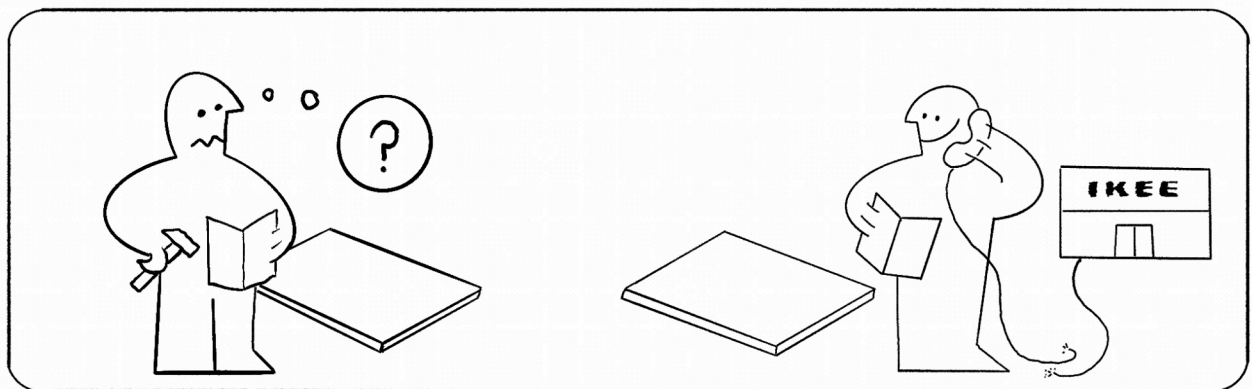
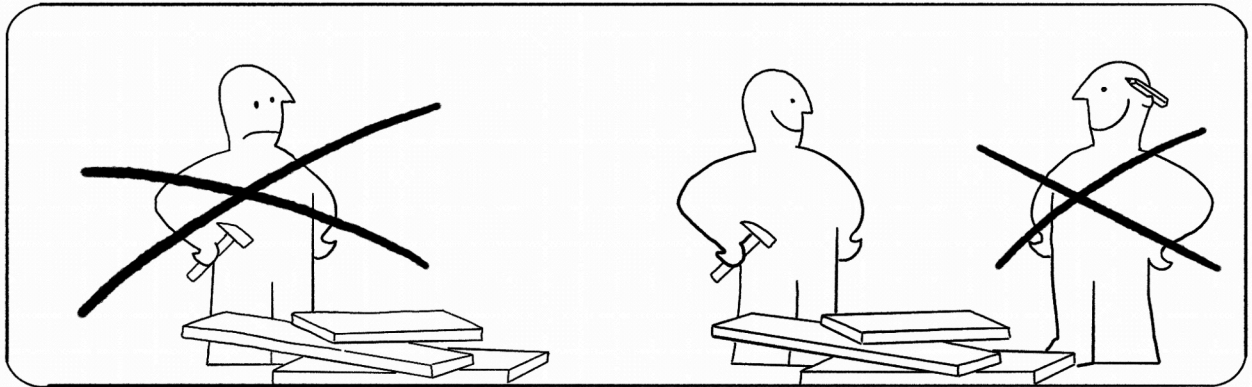
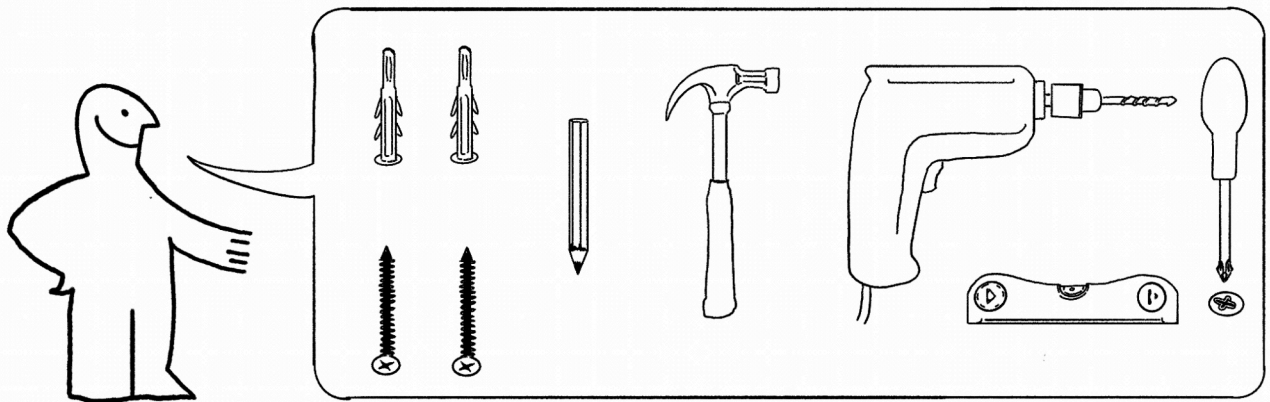

ACHTUNG: EIN BOHRLOCH KOSTET 100,- €

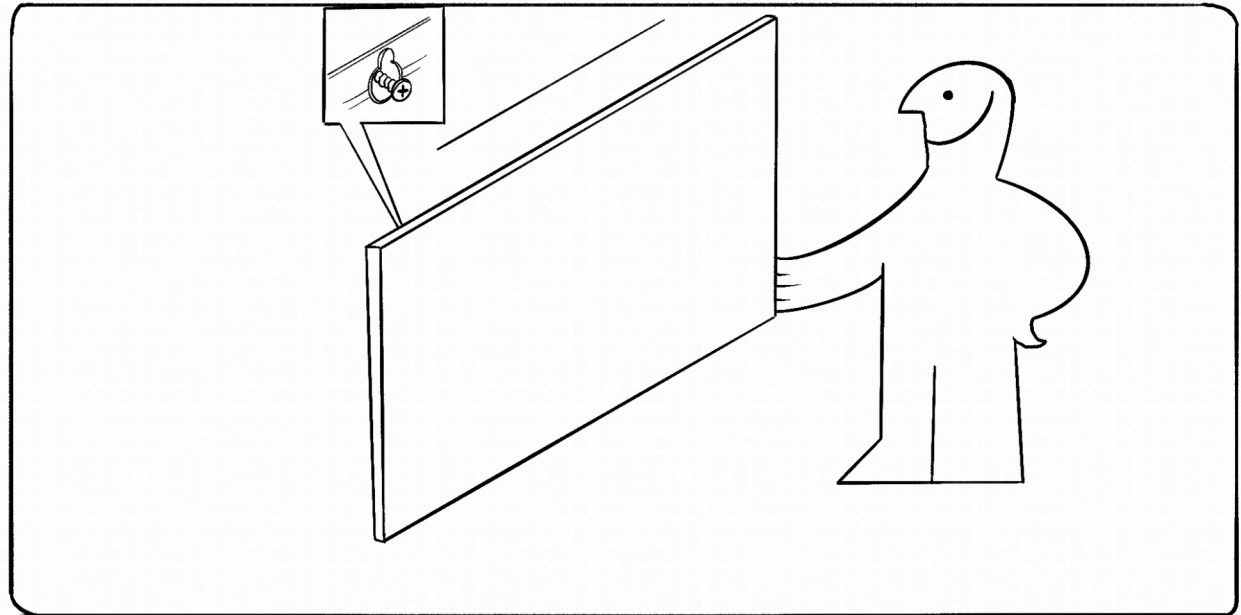
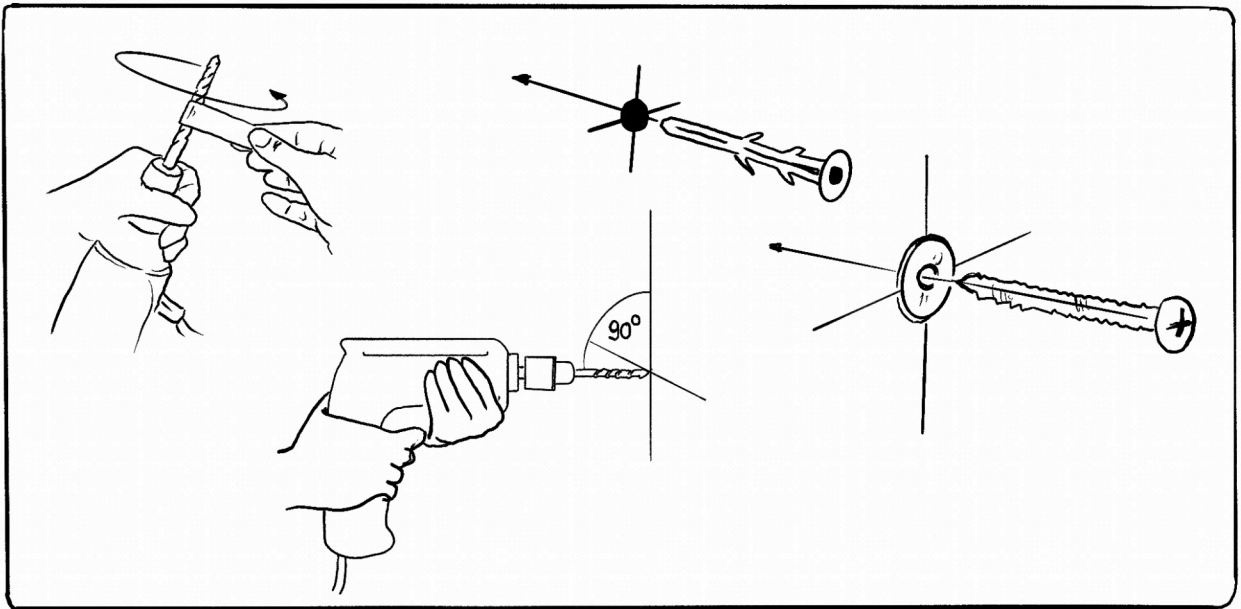
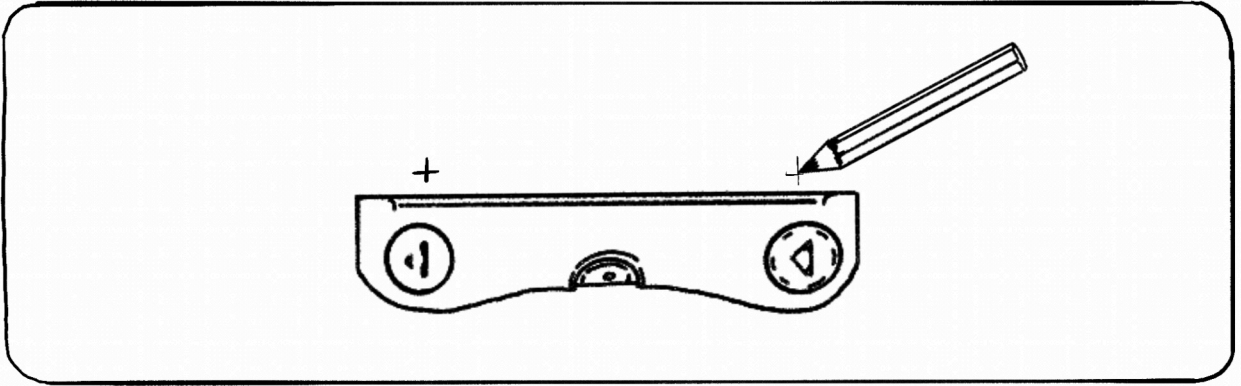

UND DANN HING
ES AUCH SCHON.



DAS
BILD

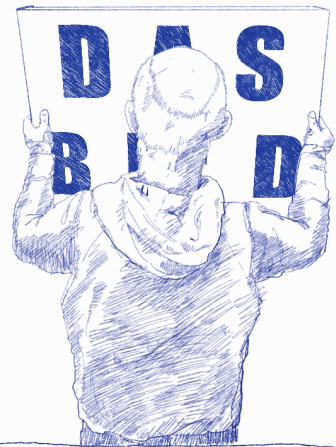

MUHahaha



DAS

BILD

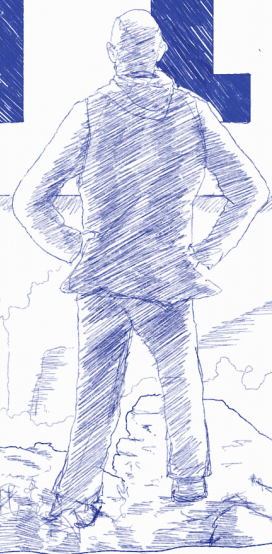

KURZE UNTERBRECHUNG

EY DU WEISST ABER, DASS ES MORGENS WAR ALS ICH DAS BILD INS MUSEUM GEHÄNGT HABE, NICHT NACHTS.



NACHTS IST ES DRAMATISCHER. ES ERINNERT AN FRANKENSTEINS MONSTER, DIE IDEE IM STURM GEBOREN.



AHA... UND DER SCHLÜSSEL, ICH HATTE EIGENTLICH SO EIN DING DA, SO EIN...



EIN SCHLÜSSEL IST EINE BESSERE METAPHER. SOLLEN SICH DIE KUNSTHISTORIKER DARÜBER DEN KOPF ZERBRECHEN.



SCHÖNE IDEE! WIR SOLLTEN NOCHMAL ÜBER DAS COVER

REDEN. NICHT JEDER WEIß, DASS EIN RAUMSCHIFF VON MATTI SUURONEN VOR DER PINAKOTHEK STEHT.



LEUTE STEHEN DOCH AUF UFOS UND ALIENS...

OK, DANN KANN ICH JEDEM ERZÄHLEN, DASS DU WIEDER MABLOS ÜBERTREIBST. UND ICH BIN RAUS!



JA UND DANN FING DER GLITCH AN!



AN WEN WENDET MAN SICH EIGENTLICH,
WENN MAN EINE POSITIVE REAKTION AUF EIN BILD HAT?

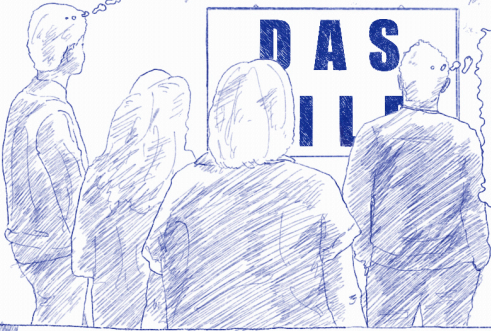

DIE ÄSTHETISCHE
ERFAHRUNG, DIE
DER KÜNSTLER
EVOZIERT, IST
EINE EINLADUNG!

ICH KANN HIER
GLOBALEN PHÄNOMENEN
NACHSPÜREN.

SCHON GEIL!

DIESER FILM ERÖFFNET
MIR NEUE DENKRÄUME.

Wow!
ICH WERDE DIESEN
ORT ALS JEMAND
ANDERES VERLASSEN.

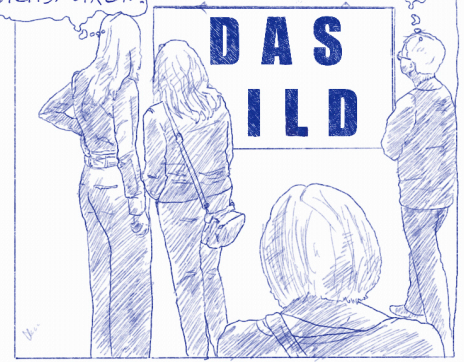
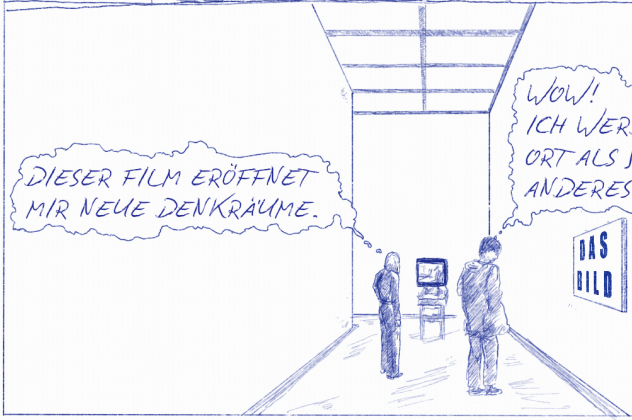

ICH BIN SO UNTERBEZAHLT...

DAS
BILD

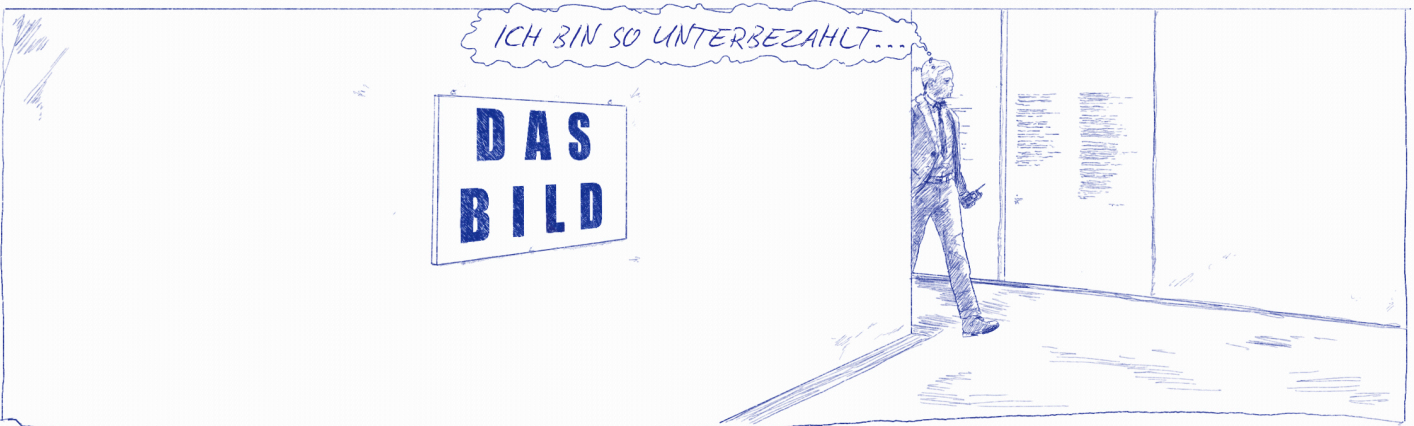

HÄ!...

DAS
ILD



WAR DAS SCHON?

DAS
ILD



SCHICHTLEITER!

SCHICHTLEITER!



WIE BIN ICH
HIERHER-
GEKOMMEN?

MIT VOLLER
STÄRKE ANZEHLEN?
TANZEN?

SICHER MACHEN
WIR DAS.

IST NICHT EIGENTLICH
JEDER EIN KÜSTLER,
DER EINEN PINSEL
HALTEN KANN?

OH...
DIE HABEN DIE
POLIZEI GERUFEN?

POLIZEI

POLIZEI

POLIZEI

POLIZEI

**DAS
BILD**



IN DER PERSONALSTELLE

ALSO, HERR FAMILLER, [REDACTED]
[REDACTED], WIR
[REDACTED] GENAU [REDACTED]
[REDACTED]

[REDACTED] WOLLTE NUR. [REDACTED]
[REDACTED]
AUFZEIGEN [REDACTED]
[REDACTED]

[REDACTED]
[REDACTED]
[REDACTED]
[REDACTED]
[REDACTED]
[REDACTED] MUSEUM. [REDACTED]
[REDACTED] SPIELPLATZ [REDACTED]
[REDACTED]

[REDACTED]
[REDACTED]
[REDACTED]

WAS LÄUFT DENN HIER
FÜR EIN FILM?



[REDACTED]
[REDACTED] COCKER EISSCH
[REDACTED] H
[REDACTED], UND
[REDACTED]
[REDACTED]
[REDACTED] KOOPERIEREN,
[REDACTED]

ÜBERTREIBEN WIR HIER
DENN NICHT EIN WENIG?

[REDACTED] AUS IHRER
[REDACTED] ES WÄRE GUT W
[REDACTED] UNS KOOPERIEREN
AUFLÖSUNGSVERTRAG [REDACTED]



[REDACTED]
AUFHEBUNGSVERTRAG
[REDACTED]
[REDACTED]
[REDACTED] MIT
[REDACTED] TRAGEN.

MACHEN SIE ES SICH DOCH
NICHT SO SCHWER...
DENKEN SIE DOCH MAL AN
IHRE FAMILIE.



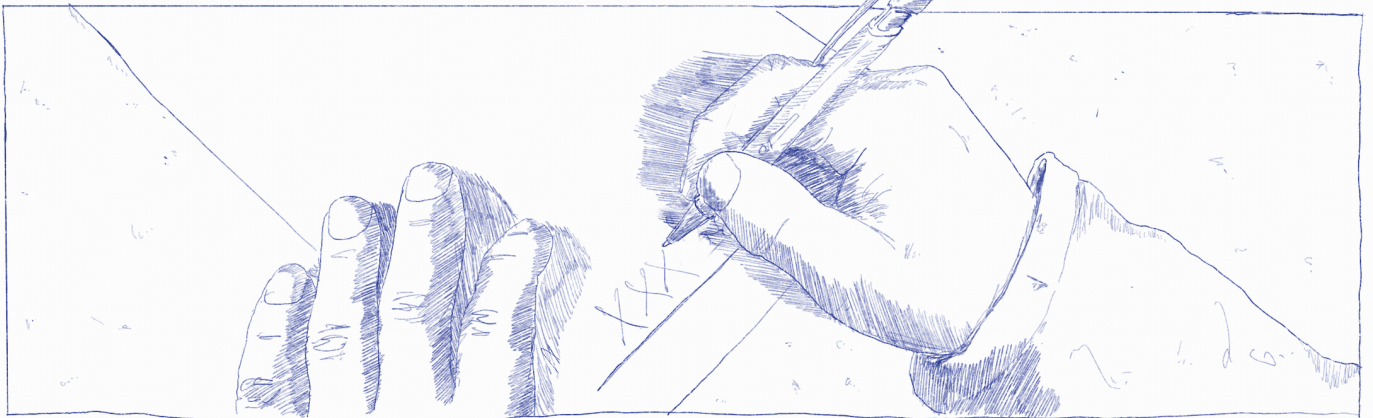
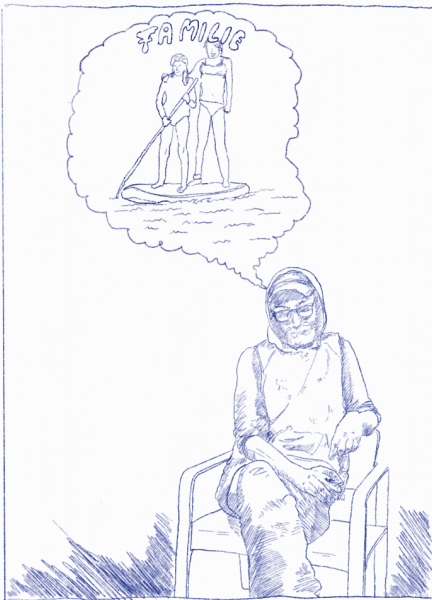

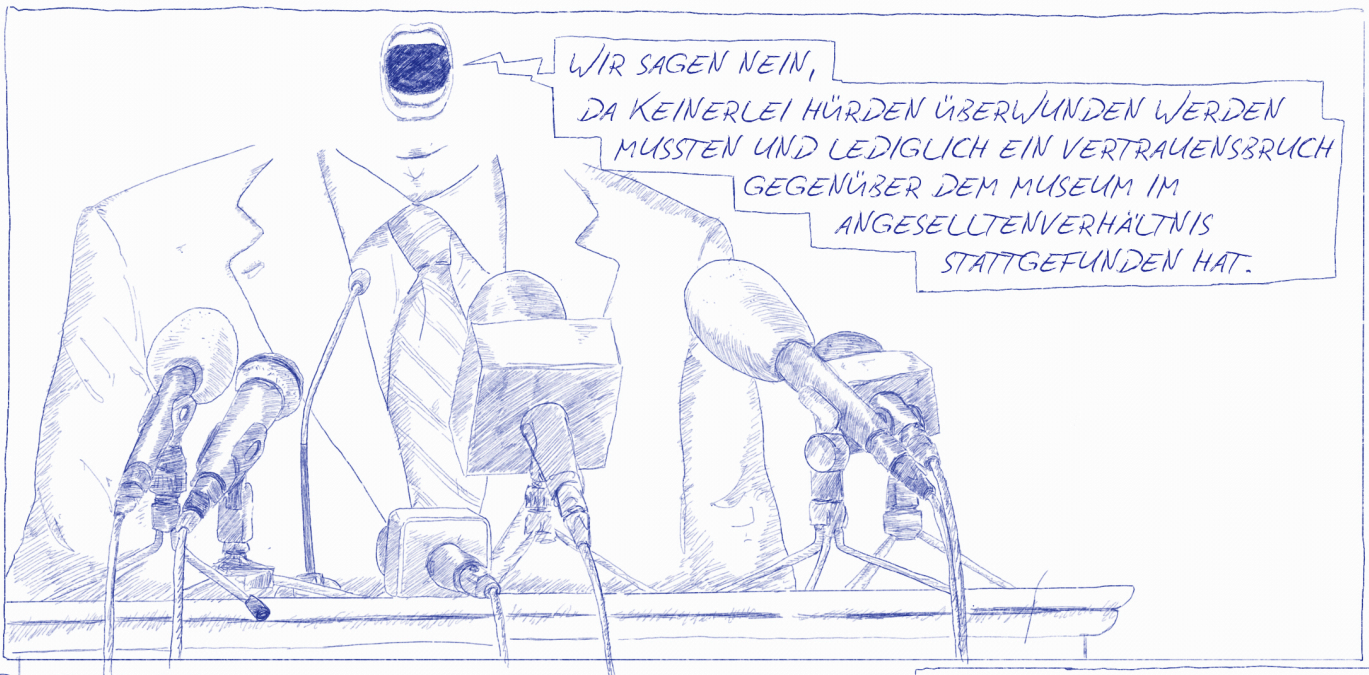

Süddeutsche Zeitung 8. April 2024,

Mitarbeiter will berühmt werden - und schmuggelt eigenes Gemälde ins Museum

Der 51-jährige Mann arbeitete im technischen Dienst und bezeichnet sich selbst als freischaffenden Künstler. Er hatte auch außerhalb der Öffnungszeiten Zugang zu den Ausstellungsräumen und fiel wohl auch niemandem auf, als er das Bild anbrachte.

Nun ermittelt die Polizei - allerdings wegen eines eher minderen Vergehens, nämlich wegen Sachbeschädigung: Der Mann hatte zwei Löcher in eine leere Wand in einem Durchgang gebohrt, sonst ist ihm kein strafbares Verhalten vorzuwerfen. Konsequenzen hat die Aktion für den Mann dennoch: Er erhielt Hausverbot, wurde freigestellt; das Arbeitsverhältnis wurde per Aufhebungsvertrag beendet.

DER SELBSTERNANNTEN JOURNALIST HAT HIER EINEN GROßEN FEHLER GEMACHT!

KÜNSTLER IST MAN, SOBALD MAN SICH SELBST DAZU ERNANNT HAT. KEINE ÄUSSERE INSTITUTION WIRD DAZU BENÖTIGT.

UMGEKEHRT IST ES BEI ARSCHLÖCHERN.

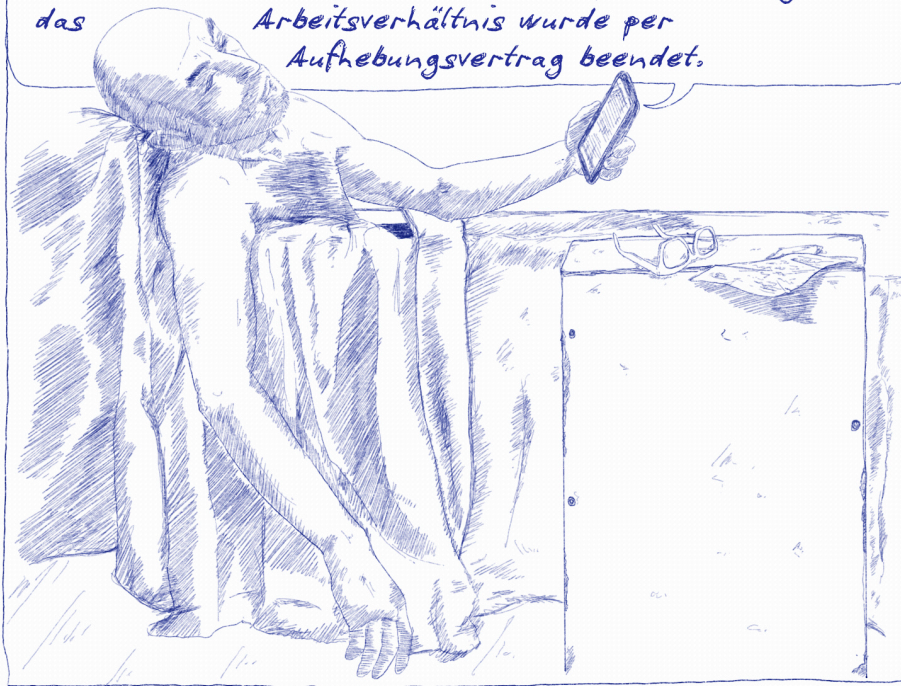

DANKE MARCEL, ABER MAGST DU DICH VIELLEICHT TROTZDEM HINSETZEN BEIM PISSEN?

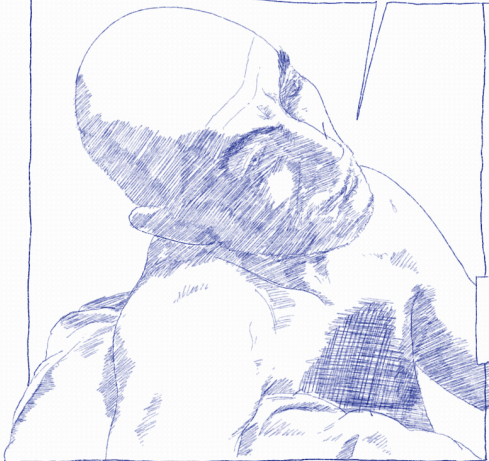

WAS KANN ICH DENN DAFÜR, WENN DU DIR KEIN PISSOIR LEISTEN KANNST.

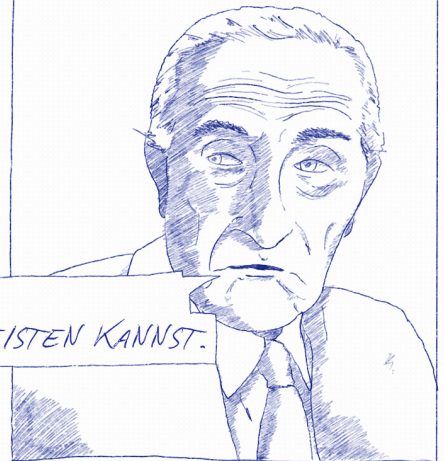

The Washington Post
Democracy Dies in Darkness

Museum fires employee for hanging up his own artwork

Employers love a self-starter - but when a worker with lofty ambitions decided to mount his own piece at an art museum in Munich this year, his efforts were not appreciated by his superiors.

The Guardian

German art museum fires worker for hanging his own painting in gallery

Staff member put work on display at Munich's Pinakothek der Moderne in hope of achieving his breakthrough

According to a quote commonly - if wrongly - attributed to the artist Andy Warhol, everyone will have their 15 minutes of fame. At Munich's Pinakothek der Moderne museum earlier this year, one technician and aspiring artist got to bask in the limelight for a whole eight hours.

BBC
German gallery fires employee for hanging own art in exhibition

The museum in southern Germany on Tuesday confirmed that it had fired a member of its technical services team after he was found to have hung one of his own paintings in a part of the gallery dedicated to modern and contemporary art, allowing him to share a space with works by pop art pioneer Warhol for an entire day.

CNN

German museum worker fired after hanging his own art in gallery (CNN) — For a brief moment, one German man achieved his dream: his artwork hanging in a famous museum.

BOOM

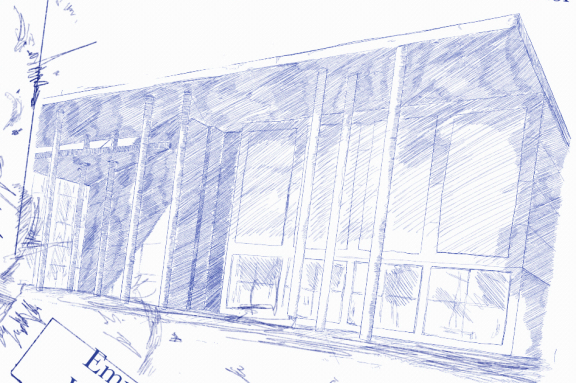

Smithsonian MAGAZINE
Employee Quietly Sneaks His Own Painting Onto the Walls of a German Museum

For most aspiring artists, getting work onto the walls of prominent museums takes time, patience and talent. But for one German museum employee, all it took was a few screws.

SCHON KRASS, ALLE SCHREIBEN NUR NOCH VONEINANDER AB.
DAS IST ALSO DIE REALITÄTSNÄHE DER MEDIEN.



Aber können Sie es ihm übelnehmen? Wenn Sie Künstler wären, würden Sie ihm diesen Versuch vorwerfen?

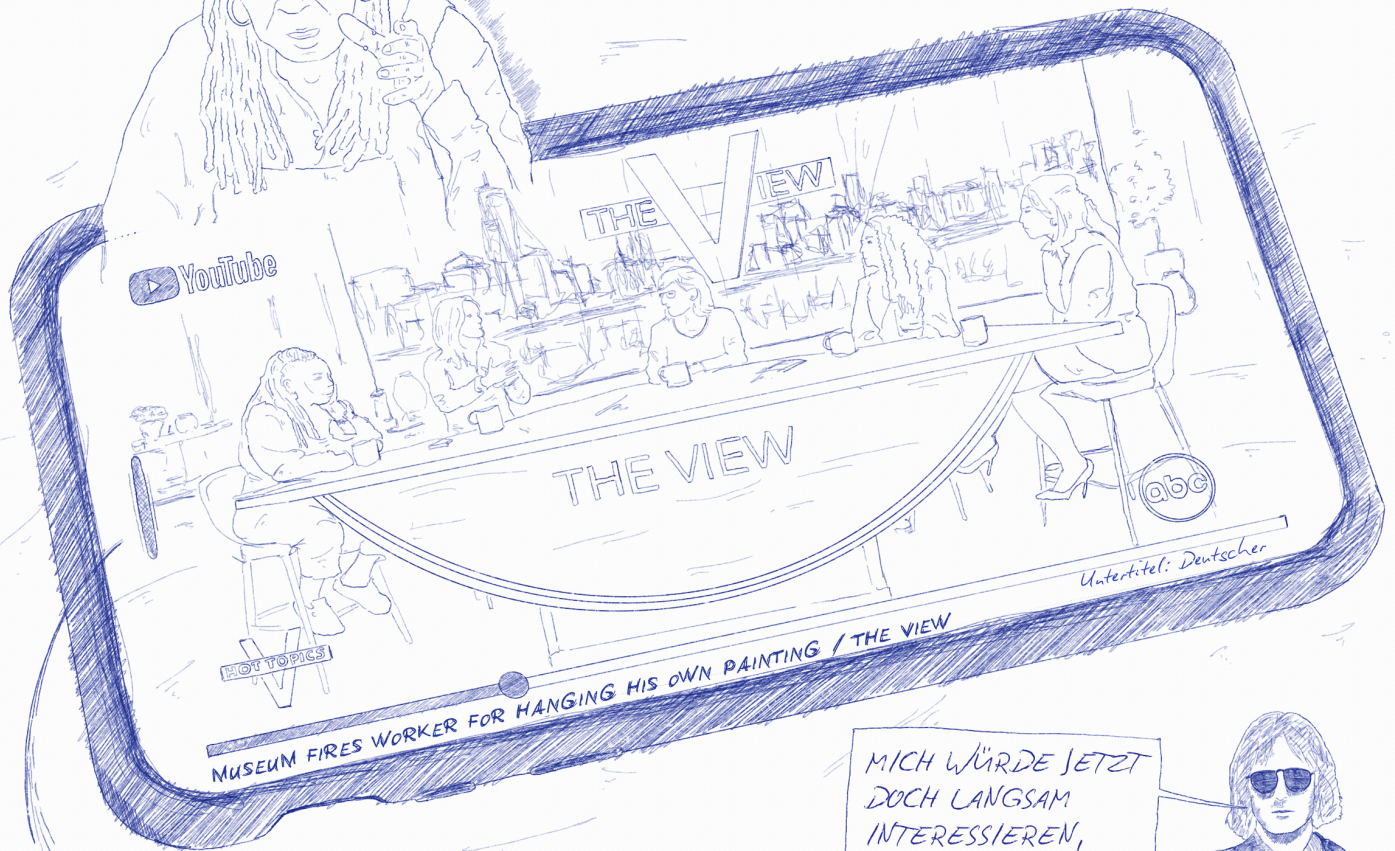

Nein, ich finde das großartig. Ich liebe es, weil wir wissen, wie schwer es für Künstler ist, Anerkennung für ihre Arbeit zu bekommen. Viele wissen nicht, dass Banksy, genau das Gleiche gemacht hat. Er hat seine Werke in verschiedenen Museen aufgehängt. Er sagte, er hat sie einfach in eine Galerie gehängt – sonst würden sie nur zu Hause herumliegen und niemand würde sie sehen.

(Zuschauer lachen)

Ich will Gerechtigkeit für diesen Mann, stellt ihn wieder ein. Ich mag seinen Tatendrang.

MICH WÜRDEN JETZT DOCH LANGSAM INTERESSIEREN, WAS AUF DEM BILD ZU SEHEN IST?



EY, NACH DEN GANZEN MELDUNGEN
MIT DEM HOBBY-KÜNSTLER UND STREBEN-
NACH-RUHM-SCHEIß!

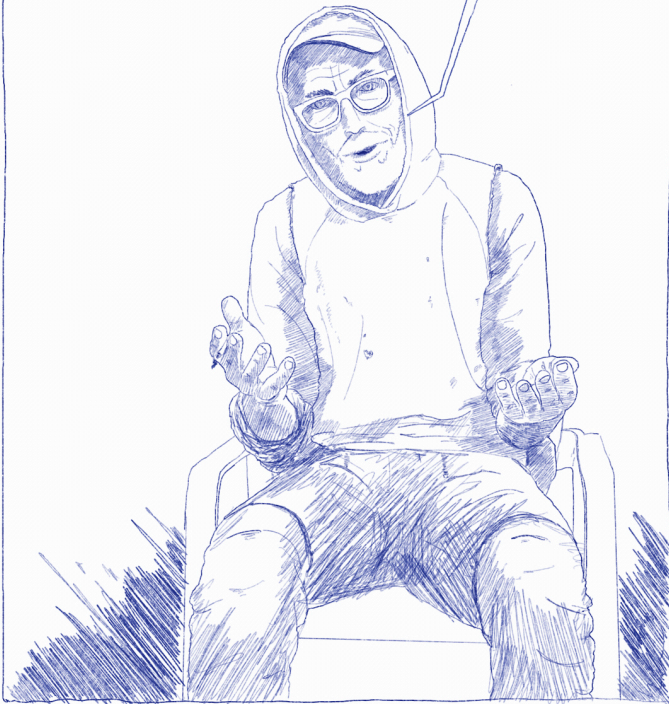

GAB ES EINEN ECHT GUTEN
ARTIKEL IM GUARDIAN.

DIE HABEN DIE GESCHICHTE
DANN AUCH MAL
RICHTIG RECHERCHIERT
UND DAS BILD GEZEIGT.

MÜSST IHR MAL LESEN!



DIE AMERIKANER HABEN AUS
DER NUMMER DANN EINE
ROBIN HOOD GESCHICHTE GEMACHT.
DA STEHEN DIE DRAUF!



UND SCHAU AN,
DANN KAM AUCH NOCH EIN BR-ARTIKEL.





BR

85%

Mitarbeiter-Bild in Pinakothek: Doch eine Kunstaktion?

Der Fall ging weltweit durch die Medien. Ein Mitarbeiter hängte ein eigenes Gemälde in die Pinakothek der Moderne und wurde daraufhin freigestellt. Neue Details werfen nun die Frage auf: Handelte es sich doch um eine künstlerische Intervention?

Nun hing also plötzlich eine zusätzliche Arbeit in der Ausstellung. Da war sie, die ungeplante Störung! Ein Bildfehler. Im doppeltem Sinne. Denn nach BR-Recherchen handelte es sich beim Ausgangsmaterial des Gemäldes wiederum um einen - Achtung: Fehldruck! Dieser war wohl ursprünglich für eine andere Ausstellung in der Pinakothek gefertigt worden. Der Druck zeigt ein Familienporträt. Gesichter und Hintergrund wurden mutmaßlich vom 51-Jährigen mit weißer Farbe übermalt, sodass nur noch die Kleidungsstücke der vierköpfigen Familie zu sehen sind.

Eine Bildstörung mittels weißer Farbe. Ein Glitch. Fühlte sich der Mitarbeiter bei seiner Aktion also vom Titel der Ausstellung inspiriert, kreierte gar eine kommentierende "Kunst der Störung"? Wollte er mit dieser Provokation womöglich herausfinden, wie der Museumsbetrieb in der Praxis auf einen Fehler im System reagieren würde und wie ernst man die hoch gehaltene künstlerische Botschaft einer eigenen Ausstellung nehmen würde?

JA, DAS WARS DANN SO IN ETWA. WIR SIND AM ENDE ANGELANGT, VIEL MEHR ZU ERZÄHLEN GIBT'S NICHT. ES WAR AUF JEDEN FALL EIN FEST FÜR MICH. ABER WER HIER EIN KUSCHELIGES HOLLYWOOD-HAPPY-END ERWARTET, IRRT. JEDER NEUE TAG BLEIBT ANSTRENGEND UND CHAOTISCH. DER SPAß HAT MICH LETZTLICH 200 EURO UND EINEN MEINER JOBS GEKOSTET. MEINE TOCHTER MÖCHTE REITSTUNDEN, ICH HABE IMMER NOCH ANDERE JOBS UND VERSUCHE GLEICHZEITIG, MEINE KUNST ZU MACHEN. DER GROßE DURCHBRUCH? TJA, DER BLIEB NATÜRLICH AUCH AUS. ABER SICH GLEICH DAS OHR ABZUSCHNEIDEN, WÄRE WOHL DOCH ETWAS ÜBERTRIEBEN, IMMERHIN HATTE ICH JA MEINEN SPAß.

ALSO MACHE ICH WEITER MEINE KUNST, WIE SO VIELE ANDERE AUCH. MIT ETWAS GLÜCK UND DEM KLEINEN TRUBEL UM DIE AKTION ERGIBT SICH JA NOCH WAS.

IHR WISST JA, WIE DAS SO IST...

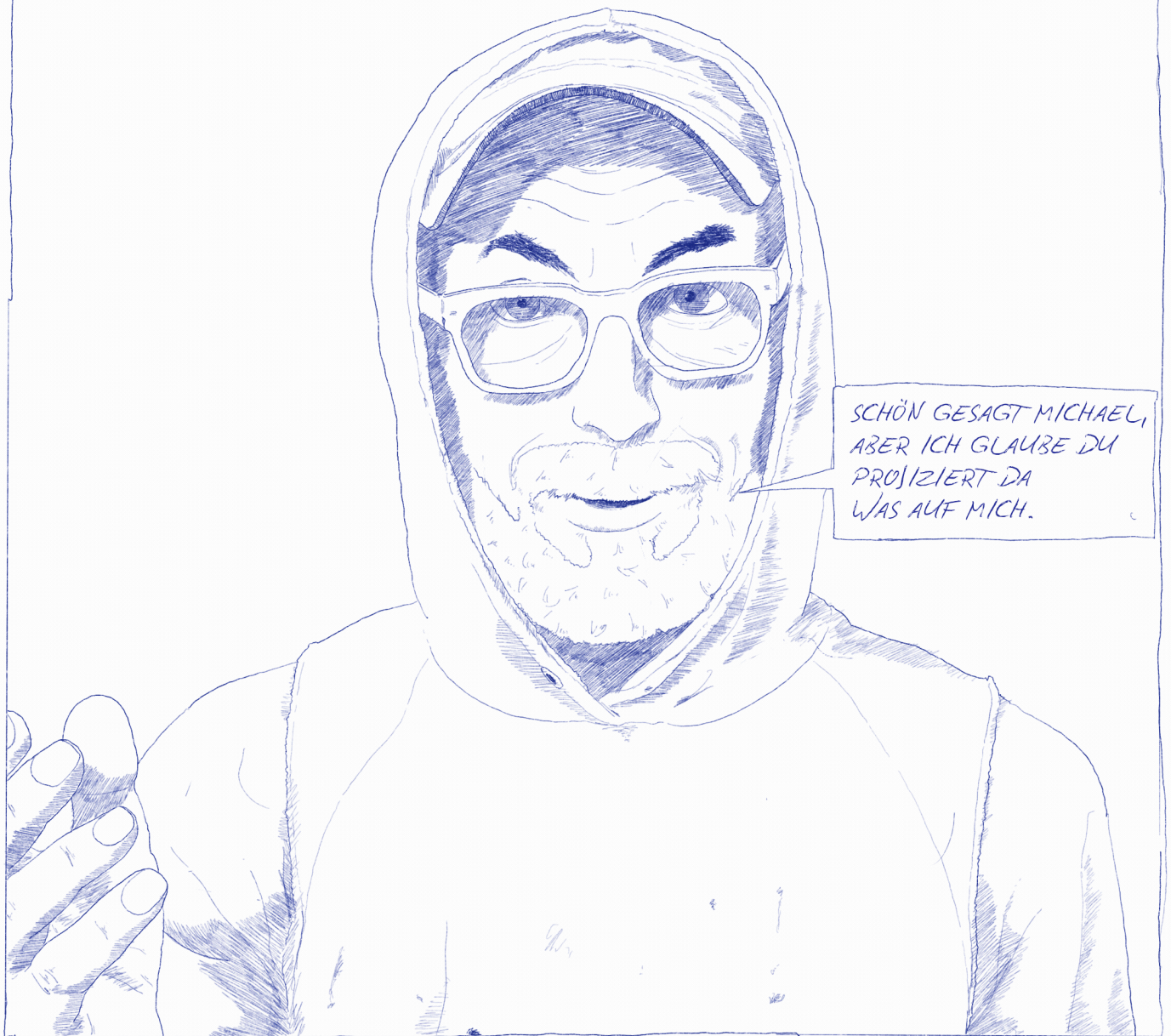

SCHÖN GESAGT MICHAEL,
ABER ICH GLAUBE DU
PROJIZIERT DA
WAS AUF MICH.

PAPA ES GIBT
JETZT ESSEN!

WIR KOMMEN.



KOMM MICHAEL,
BIST EINGELADEN!



...UND WER WEISS,
VIELLEICHT HÄNGT JA
IN FÜNF JAHREN EIN BILD
VON MIR IM BRANDHORST.



WÄHRENDDESSEN IM MUSEUM

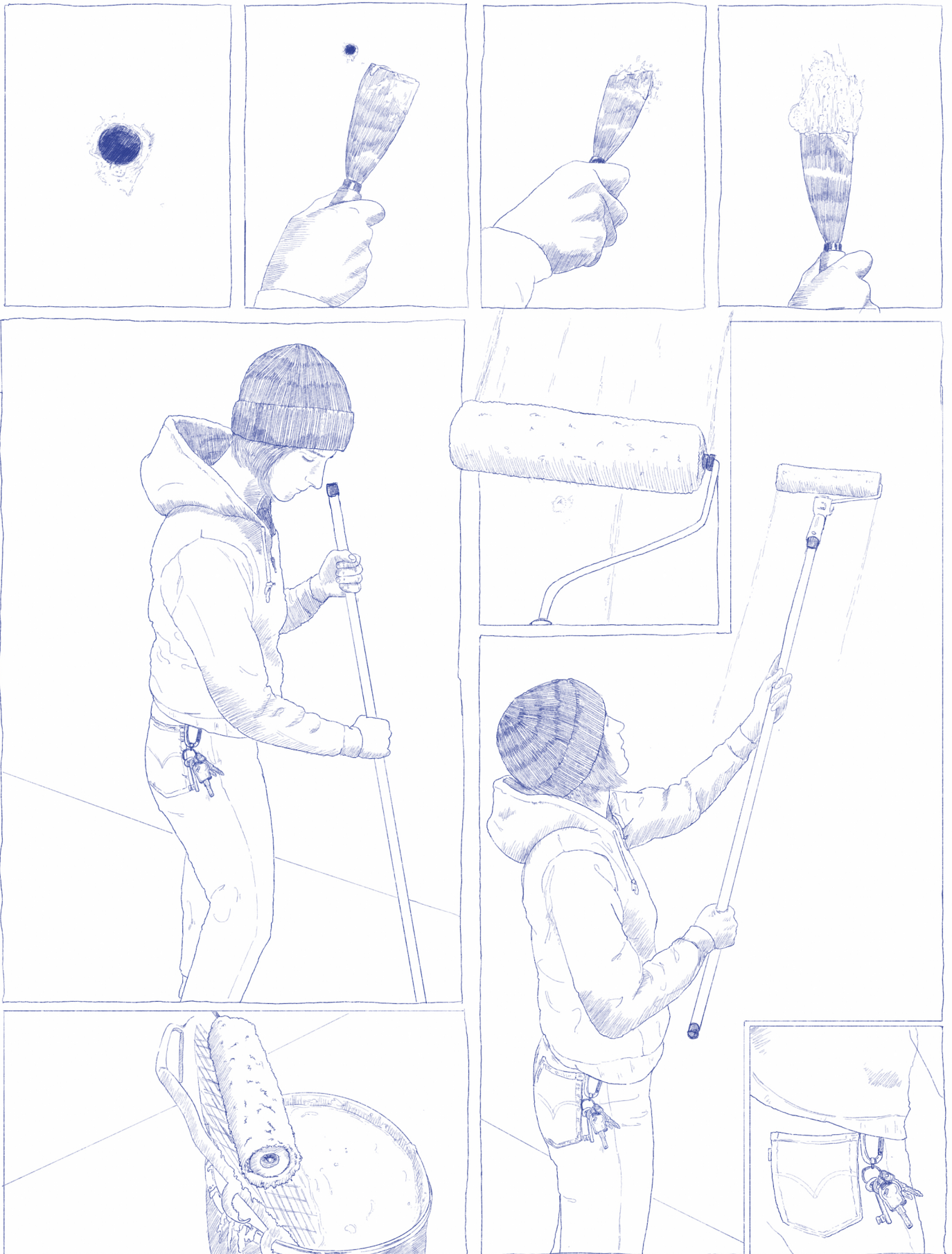



DANKE AN

Amelie Kleiner
Paul Valentin
Line Farniller
Milan Bettermann
Josef Schweigert om62 Druckerei

&
Andrea Fraser
Mascel Duchamp
Timur Ullrichs

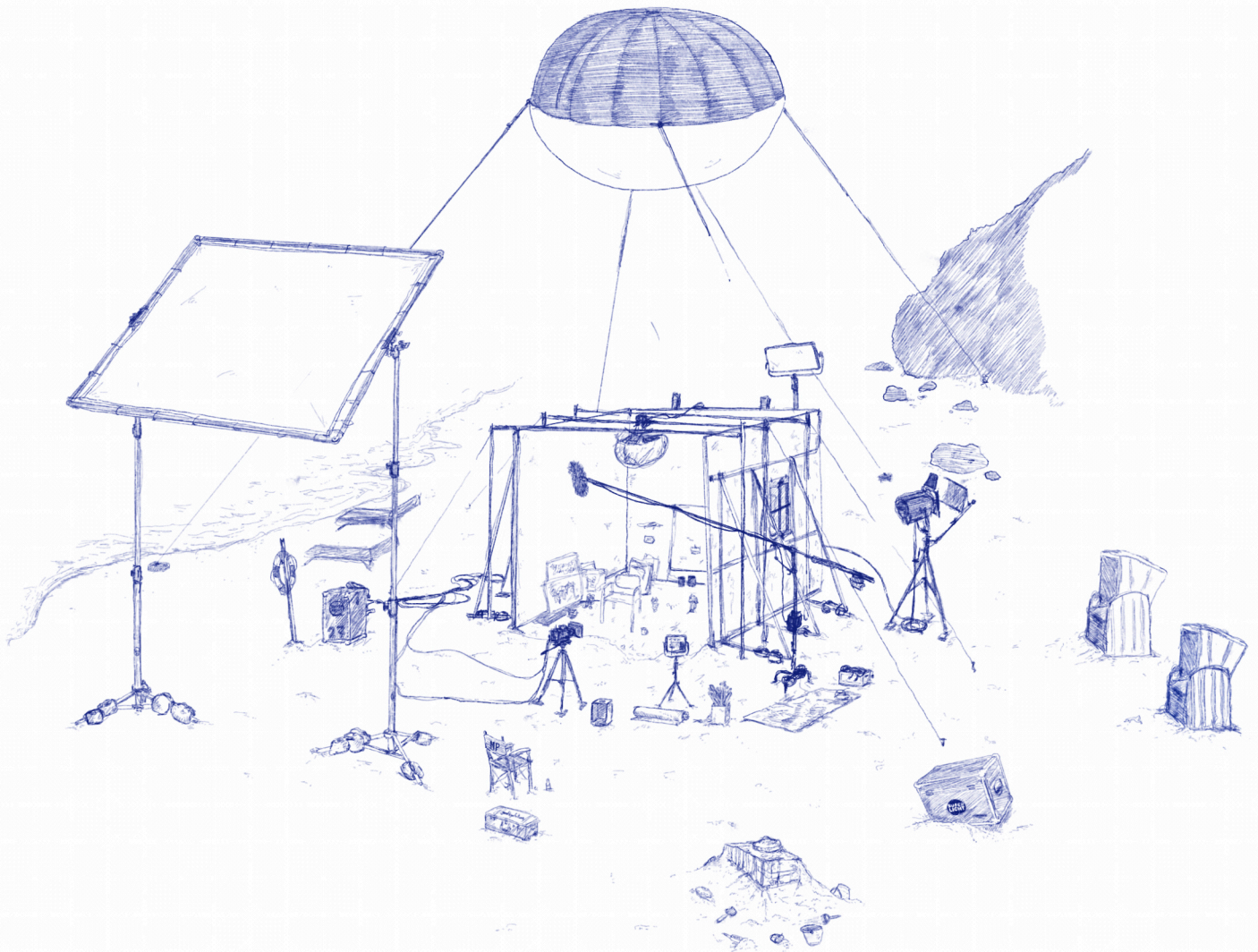



QUELLEN QUALENANGABE

S. 8 Schröder Susanne.: Glitch in der Pinakothek der Moderne München | Kuratorin Kunze: Ohne Fehler entwickeln wir uns nicht, In: Sonntagsblatt [<https://www.sonntagsblatt.de/artikel/glitch-kunst-ausstellung-pinakothek> (11.11.2024)].

S. 26 O. A.: Fremdes Werk in Pinakothek der Moderne, In: Pressemitteilung, Pinakothek der Moderne. [<https://www.pinakothek-der-moderne.de/presse/fremdes-werk-in-pinakothek-der-moderne/> (11.11.2024)].

S. 27 O. A.: Mitarbeiter will berühmt werden – und schmuggelt eigenes Gemälde ins Museum, In: Süddeutsche Zeitung, 8. April 2024 [<https://www.sueddeutsche.de/muenchen/muenchen-pinakothek-der-moderne-mitarbeiter-eigenes-bild-1.6532007> (11.11.2024)].

S. 28 Oltermann, Philip.: German art museum fires worker for hanging his own painting in gallery, In: The Guardian, 9. April 2024 [<https://www.theguardian.com/world/2024/apr/09/german-art-museum-fires-worker-for-hanging-his-own-painting-in-gallery> (11.11.2024)].

S. 26 Binswanger, Julia.: Employee Quietly Sneaks His Own Painting Onto the Walls of a German Museum, In: Smithsonian Magazine, 12. April 2024 [<https://www.smithsonianmag.com/smart-news/museum-employee-illicitly-hangs-his-own-painting-in-munichs-pinakothek-der-moderne-180984136/> (11.11.2024)].

S. 28 Ables, Kelsey.: Museum fires employee for hanging up his own artwork, In: The Washington Post, 11. April 2024 [<https://www.washingtonpost.com/entertainment/art/2024/04/11/art-museum-fire-employee-painting-germany/> (11.11.2024)].

S. 28 Blumenthal, Emily und Stern, Chris.: German museum worker fired after hanging his own art in gallery, In: CNN, 12. April 2024 [<https://edition.cnn.com/2024/04/10/style/museum-worker-fired-hanging-own-art-scli-intl/index.html> (11.11.2024)].

S. 28 Howard, Jacqueline.: German gallery fires employee for hanging own art in exhibition, In: BBC News, 10. April 2024 [<https://www.bbc.com/news/world-europe-68776528> (11.11.2024)].

S. 30 O. A.: Museum Fires Worker For Hanging His Own Painting, In: The View, 11. April 2024 [<https://www.youtube.com/watch?v=iok3uMsMbcc&t=4s> (11.11.2024)].

S. 31 Oltermann, Philip.: Revealed: the picture sneaked by employee into a German gallery, In: The Guardian, 13. April 2024 [<https://www.theguardian.com/world/2024/apr/13/revealed-the-artwork-sneaked-into-a-german-gallery-by-an-employee-and-the-story-behind-it> (11.11.2024)].

S. 32 Emmerlich, Simon.: Mitarbeiter-Bild in Pinakothek: Doch eine Kunstaktion? In: Bayerischer Rundfunk, 8. Mai 2024 [<https://www.br.de/nachrichten/kultur/mitarbeiter-bild-in-pinakothek-der-moderne-doch-eine-kunstaktion,UBzfgLA#> (11.11.2024)].

DAS KUNSTWERK WAR BEREITS IM MUSEUM

MITARBEITER SCHMUGGELT EIGENES KUNSTWERK INS MUSEUM

DIE SÜDDEUTSCHE ZEITUNG (SZ) BERICHTET AM MONTAG, DEN 8. APRIL 2024, MIT VERWEIS AUF DIE MÜNCHNER POLIZEI:

PINAKOTHEK DER MODERNE

EIN MITARBEITER DES (MUSEUMS) FÜR (MODERNE KUNST) VERSUCHTE, DURCH DAS ~~EINSCHMUGGELN~~ EINES EIGENEN GEMÄLDES SEINEN KÜNSTLERISCHEN DURCHBRUCH ZU ERLANGEN. DIESE (UNGEWÖHNLICHE) ^{KÜNSTLERISCHE} AKTION FÜHRTE JEDOCH ZU RECHTLICHEN KONSEQUENZEN UND EINER RASCHEN KLÄRUNG SEINES ARBEITSVERHÄLTNISSES.

FALSCHER
ANNAHME

KÜNSTLER
IST MAN!

DER 31-JÄHRIGE, DER IM TECHNISCHEN DIENSTTÄTIG WAR UND SICH SELBST ALS FREISCHAFFENDER ^{NUR - KÜNSTLER} KÜNSTLER BEZEICHNET, NUTZTE SEINEN ZUGANG ZU DEN AUSSTELLUNGSRÄUMEN AUSSERHALB DER ÖFFNUNGSZEITEN, UM SEIN WERK UNBEMERKT AUFZUHÄNGEN.

DAS GEMÄLDE, MIT EINER GRÖSSE VON 60 MAL 120 ZENTIMETERN, WURDE ~~SCHNELL~~ VOM MUSEUM IDENTIFIZIERT UND ENTFERNT.
(SO SCHNELL AUCH WIEDER NICHT)

DER MANN ERHIELT HAUSVERBOT UND WURDE FREIGESTELLT. DAS ARBEITSVERHÄLTNISS WURDE SCHLIESSLICH DURCH EINEN AUFHEBUNGSVERTRAG BEENDET.

DER GENAU INHALT DER AKTION BLEIBT UNBEKANNT. BIS JETZT...

EIN GELUNGENER TEXT, DER ZUM LESEN ANREGT. MIT EINER BESSEREN RECHERCHE SOWIE EIN PAAR STRUKTURELLEN VERBESSERUNGEN, KÖNNTE ER NOCH STÄRKER WERDEN!

3-